

按压式锁闩 03192-15 和夹紧销 03192-25 的技术说明

1. 应用：

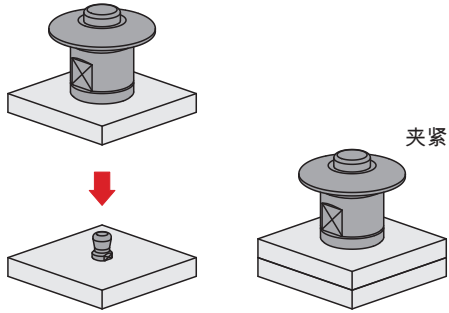

将按压式锁闩放在夹紧销上，无需按下按钮，以此来夹紧按压式锁闩。

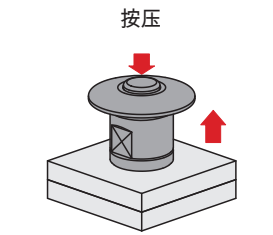

松开手按下按钮并拔下按压式锁闩。

2 功能：

四个顶珠顶住夹紧销，并将板件夹在一起。

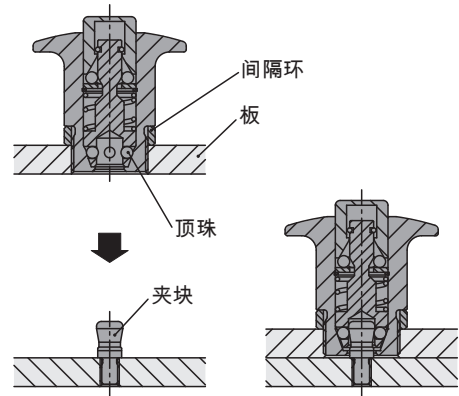

生成公差：

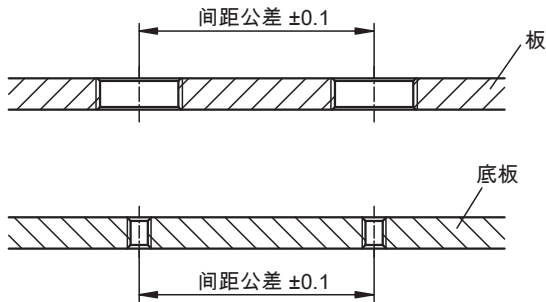

重复精度：

可借助定位销（不在供货范围内）提高重复精度。

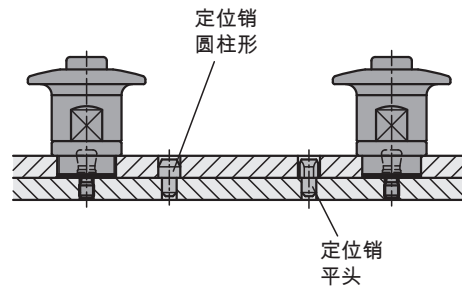

应用示例：

固定住一个抽屉

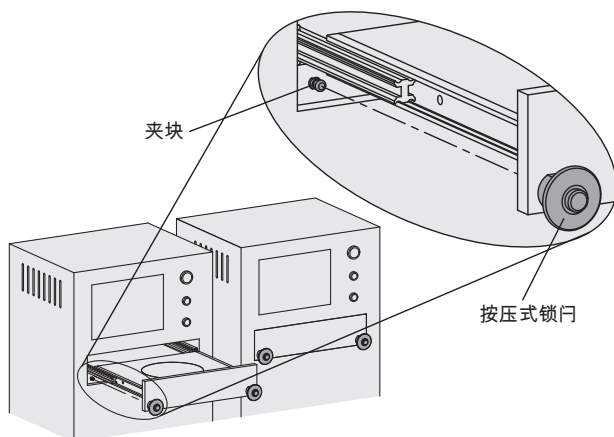

移动夹具

