

快锁插销的技术资料

03192, 03192-01 和固定衬套 03192-02

提示：
该产品用于快速夹紧 2 个托盘。
系统可用于安装区域中的更换设置或其他手动调整，例如在自动设备中进行改装。

针对旋入和插入型的重复精度为 ± 0.25 mm。
可借助附加的定位销提高重复精度。

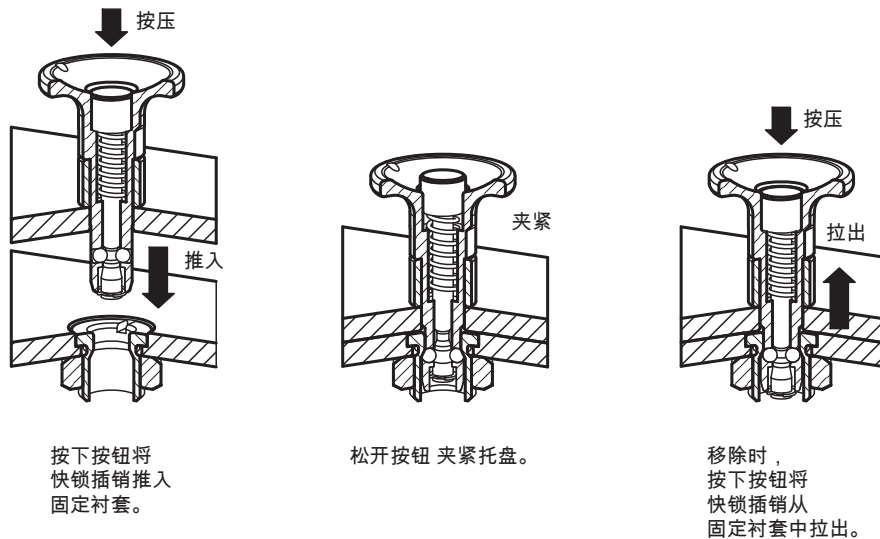

装配：
必须由客户方设置安装位置。可将不同厚度的托盘相互连接。在产品说明页上介绍了 A 型至 D 型的几种安装方式。

使用 2 种产品时推荐的公差

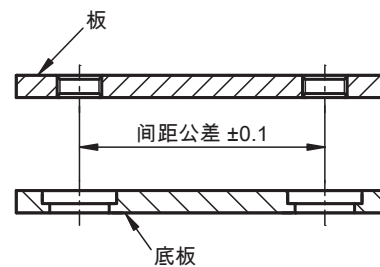

不带固定衬套的应用

注意：
指定的拔出力只适用于与衬套 03192-02 搭配使用的情况。

应用实例：
快速安装和移除纸辊的法兰板。

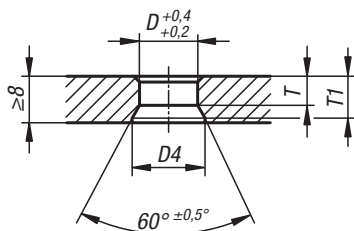

用于球锁螺栓 D =	D	D4 min.	T	T1
6	6	8	4,9	~6,6
10	10	12,5	5	~7,2

