

商品描述/产品说明

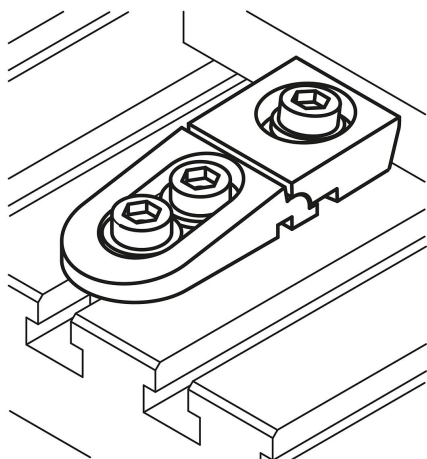

产品说明

材料：

不锈钢夹紧元件（向前）1.7225。

不锈钢夹持元件（向后）1.0503。

钢制圆柱头螺丝和内嵌块，强度等级 8.8。

规格：

不锈钢件，经硬化处理和镀镍处理。

钢制部件经黑色氧化。

提示：

T型槽夹紧块可夹紧特别低的工件。通过下压力将工件更牢固地压在机床工作台上。

应用：

1. 将 T 型槽夹紧块推入到机床工作台的 T 型槽中，直至工件。
2. 根据扭矩拧紧固定螺栓（夹持件）。
3. 通过拧紧夹紧螺栓（夹紧元件）夹紧工件。

图纸

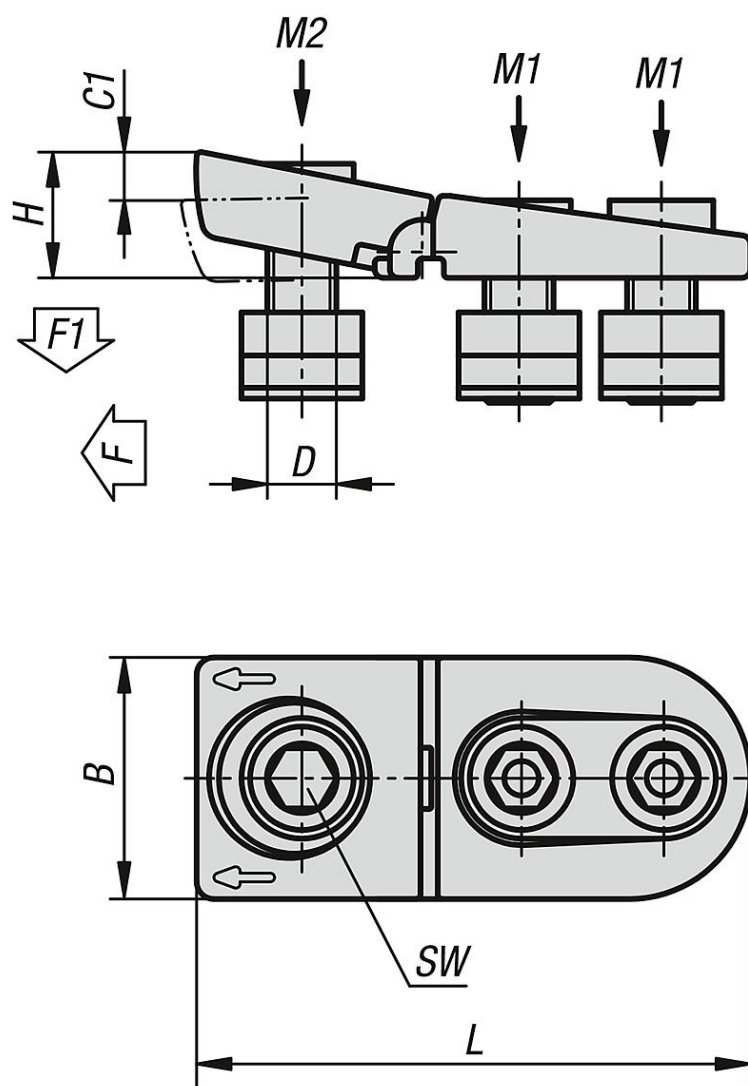

商品概述

订货号	槽宽	B	C1	D	H	L	SW	F kN	F1 kN	锁紧扭矩 M1 Nm	锁紧扭矩 M2 Nm
04462-1214	14	44	8	M12	25	112	10	15	7,5	65	52
04462-1618	18	56	10	M16	30	132	14	25	12,5	150	120
04462-2022	22	62	11	M20	35	155	17	36	18	300	240