

商品描述/产品说明

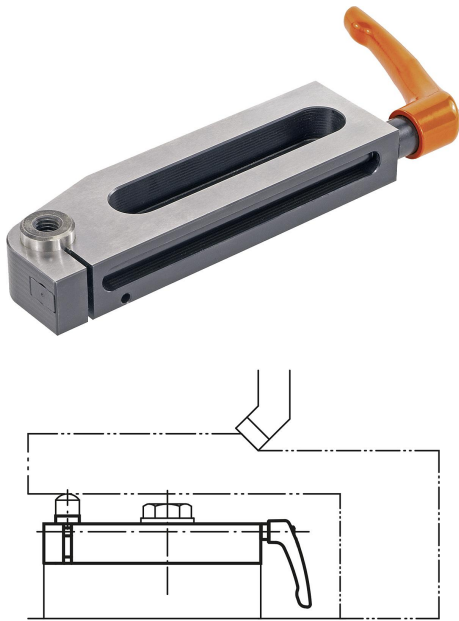

产品说明

材料：
钢制。

规格：
经渗碳硬化、黑色氧化和打磨处理。

提示：

调节夹具用于在铣削、钻孔、刨光和打磨的时候进行支撑，以便防止工件发生所谓的振颤或脱开。使用调节夹具可以快速准确的支撑工件，无需伸入到工件下方。其可以在任何位置夹紧。多种类型的埋头螺栓都可以被拧入支撑螺栓的内螺纹中，对支撑高度进行调整。

调节夹具 02380-075、02380-150 和 02380-170 只有 1 个开槽。

图纸

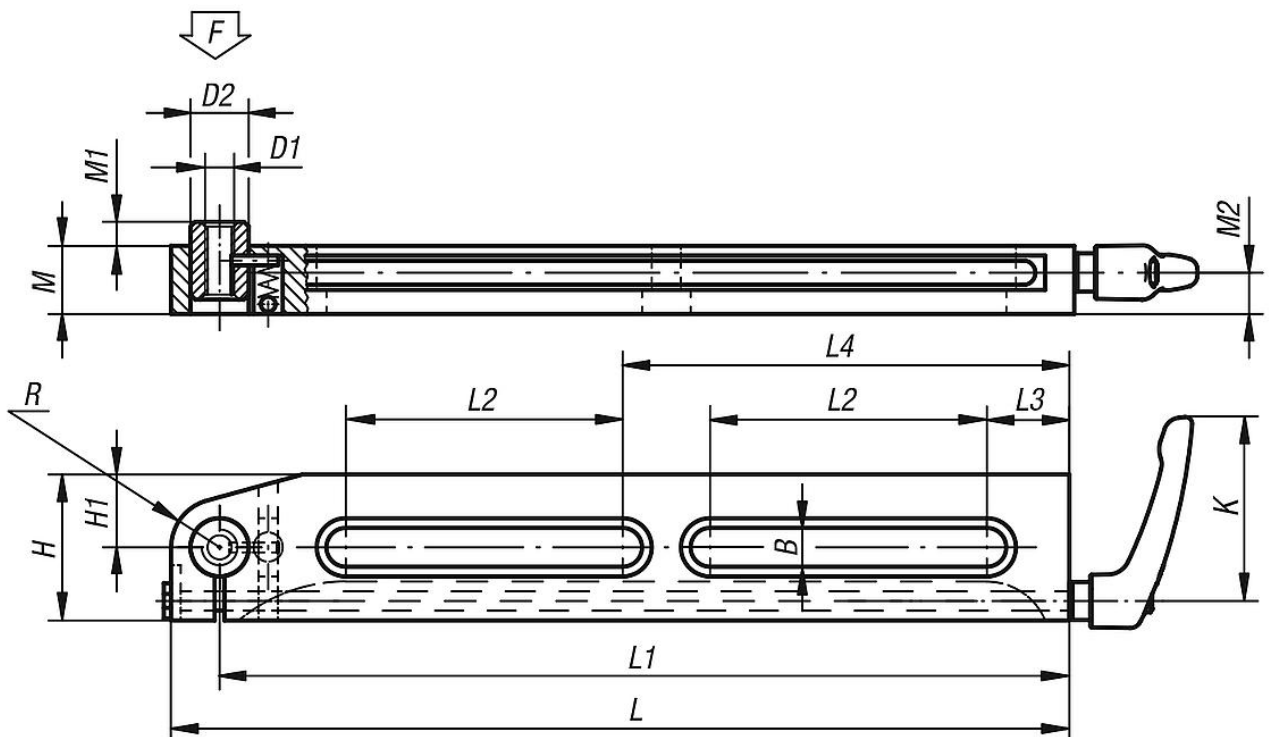

商品概述

订货号	K	L	L1	L2	L3	L4	B	H	H1	D1	D2	M	M1	M2	R	F N
02380-75	65	85	75	35	13	-	8,5	30	10	M8	13	19,5	3	11,5	-	500
02380-150	80	165	150	90	20	-	13	50	25	M10	20	24	6	14	15	2500
02380-170	110	190	170	100	25	-	17	60	20	M16	26	34	11	21,5	-	5000
02380-300	80	315	300	100	30	160	13	50	25	M10	20	24	6	14	15	2500

商品概述
